

SECADORES DE AR POR REFRIGERAÇÃO



Série IDF

- Compactos
- Fácil operação e manutenção
- Dreno automático
- Gás ecológico
- Trocador de calor resistente à corrosão
- Sistema anticongelamento
- Baixo consumo de energia
- Baixa perda de carga



Temperatura Ambiente: **45°C**

Temperatura do Ar de Entrada: **65°C**



NOVOS MODELOS

Características Técnicas

Modelos	Capacidade			Pressão de trabalho (MPa)	Tensão	Gás	Conexão	Dimensões			Peso Kg
	m³/min	PCM	m³/H		V / Hz / Fase			(A) larg.	(B) comp.	(C) alt.	
IDF60-20	6.5	229.6	390	0.15 ~ 1.0 (1.5 ~ 10 bar)	220 / 60 / 1	R410 (HFC)	R 1	307	745	605	49
IDF60-30					220 / 60 / 3						
IDF70-20	9.1	321.4	546		220 / 60 / 1		R 1 1/2	342	890	825	68
IDF70-30					220 / 60 / 3						
IDF80-20	13.6	480.3	816		220 / 60 / 1		R 2	438	957	863	95
IDF80-30					220 / 60 / 3						
IDF90-20	16.4	579.2	984	220 / 60 / 1	R 2	438	957	863	110		
IDF90-30				220 / 60 / 3							

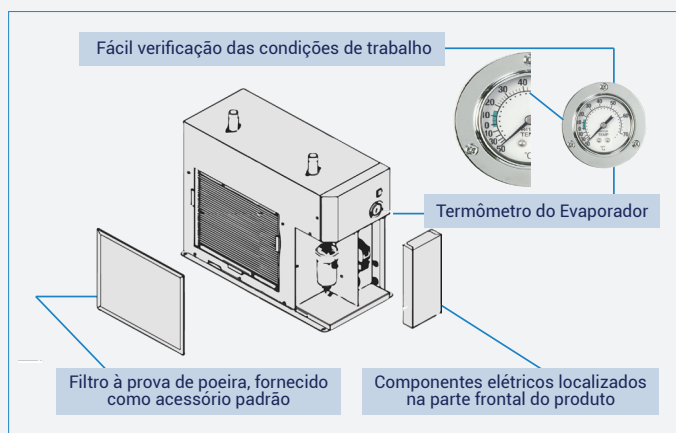

QUER SABER MAIS?

Entre em contato com nossos especialistas:

11 4082.0600 | cotacao@smcbr.com.br | smcbr.com.br